

WAV-Sitz

Das neue Sitz-System für Heckausschnittfahrzeuge



WAV-Seat

The new seating system for rear cut-out vehicles



Siège WAV

Le nouveau système de siège pour véhicules décaissés



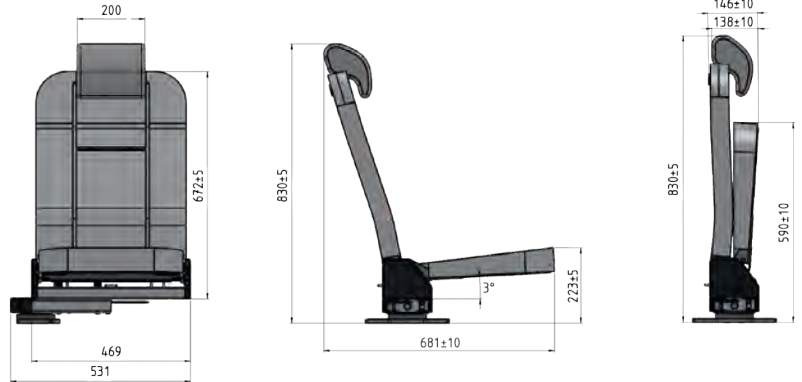

Beschreibung

- Klappsitz mit automatischer Lehnenneigungsverstellung
- Komfortable Polsterung trotz dünnem Aufbau durch textile Unterfederung
- Höhenverstellbare Kopfstütze
- ISOFIX
- Schlankes Sitzsystem ca. 140 mm zusammengeklappt
- TÜV geprüft für die Fahrzeugklassen: M1/M2/M3/N1/N2/N3

Optionen

- Sonderstoffe gegen Aufpreis

Anwendungsbereich

- Heckausschnittfahrzeuge unabhängig vom Ausbaupaket

TÜV-geprüfte Einbauvarianten



Description

- Folding seat with automatic backrest inclination adjustment
- Comfortable upholstery despite thin structure due to textile spring suspension
- Height adjustable headrest
- ISOFIX
- Slim seating system approx. 140 mm folded
- TÜV-tested for vehicle classes: M1/M2/M3/N1/N2/N3

Options

- Special fabrics at extra charge

Area of use

- Rear cut-out vehicles independent of the mounting kit

TÜV-tested installation variants



Description

- Siège rabattable avec réglage automatique de l'inclinaison du dossier
- Rembourrage confortable malgré une structure fine grâce aux ressorts textiles
- Appui-tête réglable en hauteur
- ISOFIX
- Système de siège mince, environ 140 mm rabattu
- Homologué TÜV pour les catégories de véhicules: M1/M2/M3/N1/N2/N3

Options

- Supplément de prix pour tissus spéciaux

Types d'utilisation

- Pour tout type de véhicule décaissé indépendamment du kit d'aménagement

Aménagements testés au TÜV