

Safetrans

Das neue Gurtsäulensystem mit verstellbarer Kopf- und Rückenstütze



Safetrans

The new belt pillar system with adjustable head & backrest



Safetrans

Le nouveau système de colonne de ceinture avec appui-tête et appui-dos réglables



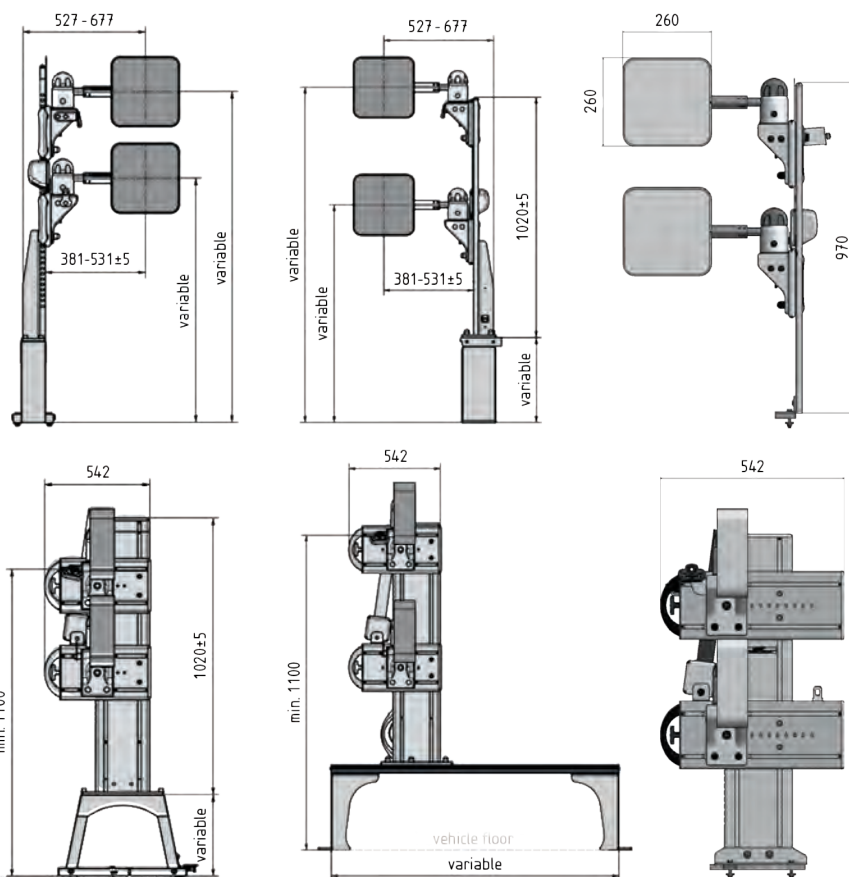

Beschreibung

Die Gurtsäule Safetrans besteht aus Kopf- und Rückenstütze. Das System ist in Fahrtrichtung vertikal und horizontal verstellbar. Die vielen verschiedenen Einstellungsoptionen ermöglichen eine individuelle Anpassung für Rollstuhltyp und Passagier.

Optionen

- Optimale Gurtführung körpernah & höhenverstellbar
- Schutz bei Heckaufprall durch Kopf- & Rückenstütze
- Kopf- & Rückenstütze horizontal + vertikal verstellbar und seitwärts ausziehbar
- Auch für Heckausschnitt-Fahrzeuge erhältlich
- Bedienerfreundliche und einfache Handhabung
- Pflegeleichtes Bezugsmaterial in Kunstleder schwarz
- Safetrans-Ausführung rechts und links möglich
- Drehbare Kopf- & Rückenstütze um 180°
- Individuell verschiebbar mit Fußsystem EasyLeg & Sliding Bridge
- Einfach nachrüstbar z. B. auf vorhandenem Alusystemboden
- TÜV geprüft für die Fahrzeugklassen: M1/M2/M3/N1/N2/N3

Anwendungsbereich

- Fahrgastraum in Kleinbussen und Transportern
- Krankentransportwagen
- Transportwagen für mobilitätseingeschränkte Personen



Description

The belt pillar Safetrans consists of head and back rest. The system is vertically and horizontally adjustable in the direction of travel. The many different adjustment options allow individual adjustment for wheelchair type and passenger.

Advantages

- Optimum belt routing close to the body & height adjustable
- Protection by the head & backrest in the event of rear impact crash
- Head- and backrest horizontally + vertically adjustable and sideways extendable
- Also available for rear cut-out vehicles
- Easy to use and simple to operate
- Easy-care cover material in black synthetic leather
- Safetrans version right and left
- Head- & backrest can be rotated by 180°
- Individually movable with leg system EasyLeg & Sliding Bridge
- Easy retrofit e.g. on existing aluminium floor
- TÜV-tested for vehicle classes: M1/M2/M3/N1/N2/N3

Area of use

- Passenger seating in minibuses and vans
- Ambulances
- Transport vehicles for persons with reduced mobility



Description

La colonne de ceinture se compose d'un appui-tête et d'un appui-dos réglables. Le système, avec positionnement face à la route, est réglable horizontalement et verticalement. Les différentes possibilités de réglage permettent une adaptation individuelle en fonction du type de fauteuil roulant et du passager.

Avantages

- Guide ceinture optimal près du corps et réglable en hauteur
- Protection en cas de collision arrière grâce à l'appui-tête et appui-dos
- Appui-tête et appui-dos réglables horizontalement et verticalement et extensibles latéralement
- Également disponible pour les véhicules décaissés
- Utilisation conviviale et facile
- Revêtement en simili cuir facile d'entretien
- Version Safetrans possible à droite et à gauche
- Appui-tête et appui-dos orientables à 180°
- Déplacement individuel avec le système EasyLeg et Sliding Bridge
- Facile à installer ultérieurement par exemple sur le système de plancher en alu
- Homologué TÜV pour les catégories de véhicules: M1/M2/M3/N1/N2/N3

Types d'utilisation

- Compartiments passagers minibus et utilitaires
- Transport de malades
- Véhicules de transport de personnes à mobilité réduite